

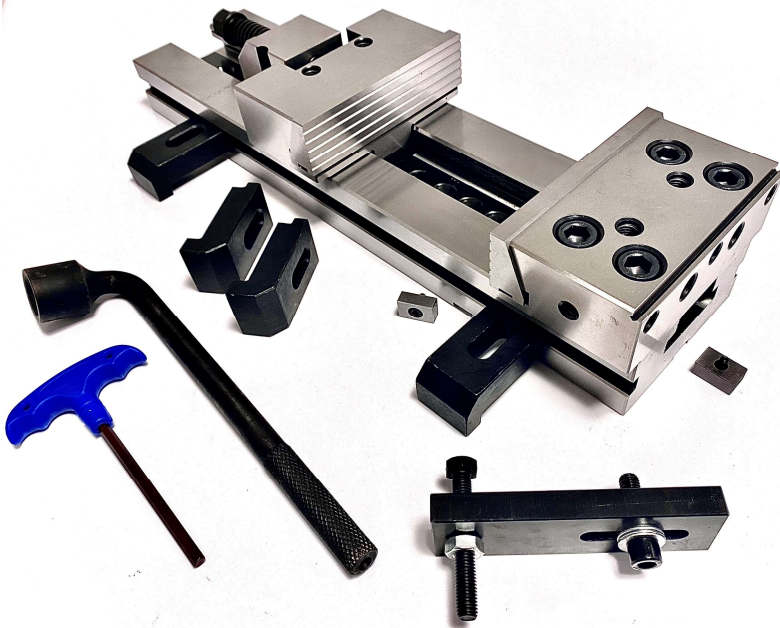

# MODULÁRNÍ STROJNÍ SVĚŘÁKY

S PEVNOU A POHYBLIVOU ČELISTÍ  
UPÍNACÍ SÍLA 30 kN



## OBSAH STANDARDNÍHO BALENÍ:

- strojní svěřák
- upínka / 4 ks
- polohovací kámen / 2 ks
- doraz
- klíč vel. 22
- T-šroubovák

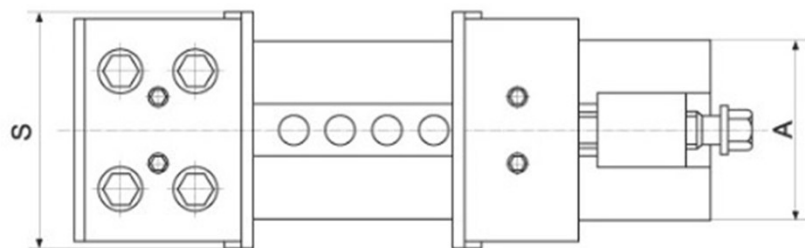
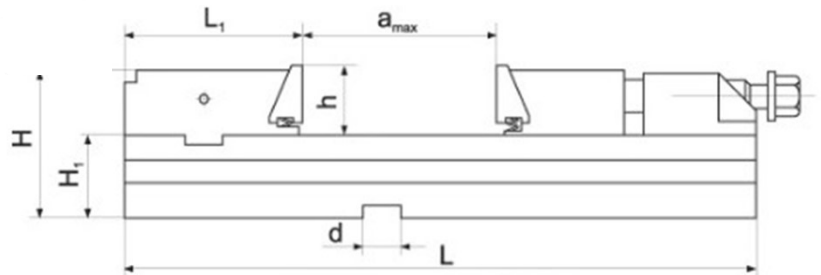

S	a <sub>max</sub>	h	H	H <sub>1</sub>
150	300	50	98	50
A	L <sub>1</sub>	L	d	m (kg)
125	90	520	16 H7	29

## VÝHODY / VLASTNOSTI:

- ekonomické upínání obrobků
- provedení se šroubovacími čelistmi
- provedení s rychlovýměnnými čelistmi
- široká variabilita
- přesně broušené
- rovinnost se stolem +/- 0,01 mm
- kvalitní legovaná ocel
- kalené plochy 58 - 60 HRC
- maximální tuhost
- vysoký výkon
- minimální opotřebení
- skladem v Brně

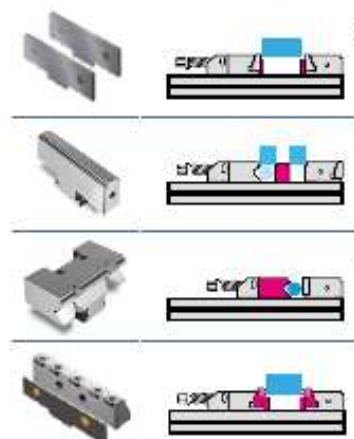

# DOPLŇKY A PŘÍSLUŠENSTVÍ

- **VELMI ŠIROKÁ NABÍDKA MOŽNOSTÍ A KONFIGURACÍ**
  - **FUNKČNÍ A PRAKTICKÉ UPNUTÍ OBROBKU**
  - **VÝZNAMNÉ ZVÝŠENÍ PRODUKTIVITY**
  - **KOMFORTNÍ OBSLUHA STROJE**

## Pohyblivé čelisti

- kulaté, válcové, atypické obrobky

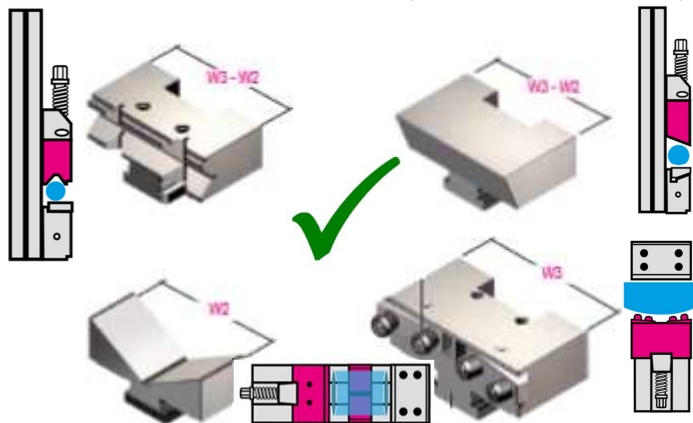

## Nástavby

- vysoké i široké obrobky

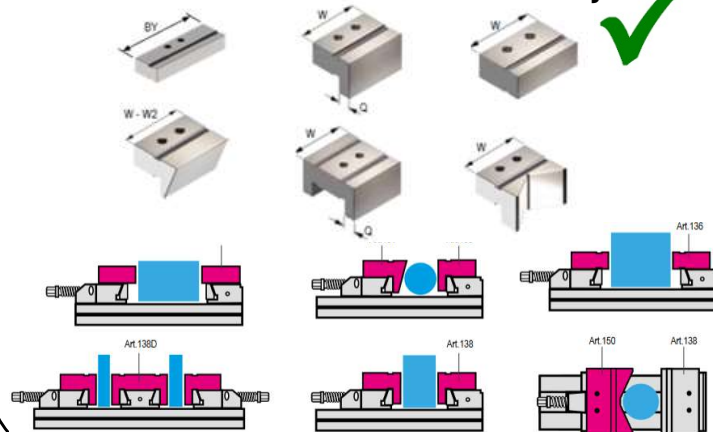

## Středové členy

- vícenásobné upnutí stejných nebo různých tvarů

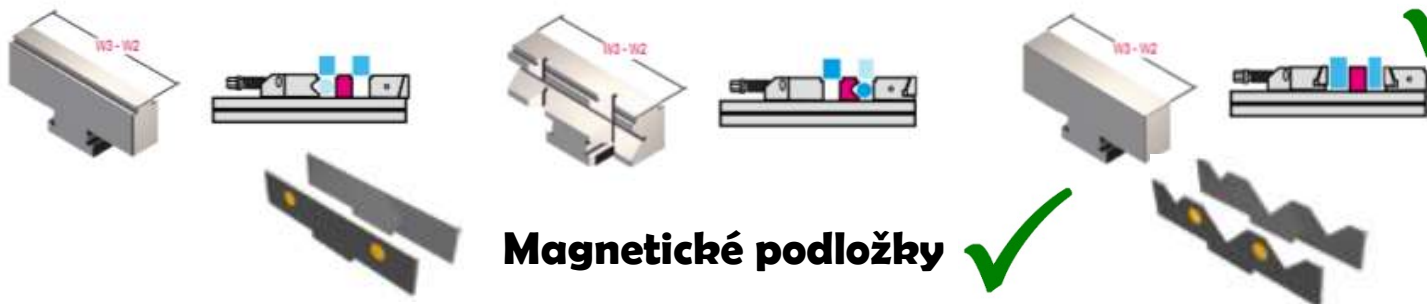

## Čelistní vložky a gripy

- tvarové obrobky
- pro oceli, nežel. kovy, plasty



**Rozšíření**  
nadměrné velikosti  
obrobek až 460 mm

- -
- Hydraulická jednotka**

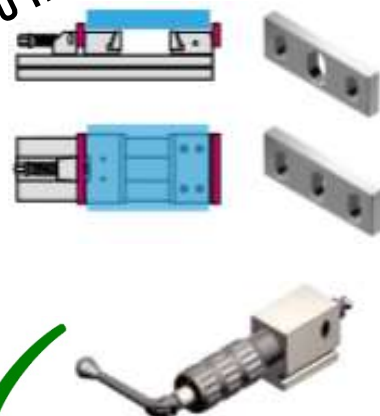

- **UVEDENO JEN ZÁKLADNÍ PŘÍSLUŠENSTVÍ**
- **VARIABILITA JE OBSÁHLEJŠÍ**

- **VÍCENÁSOBNÉ SYSTÉMY, KOSTKY A VĚŽE**
- **AUTOMATIZACE UPÍNÁNÍ**
- **SPECIÁLNÍ ŘEŠENÍ NA ZAKÁZKU**